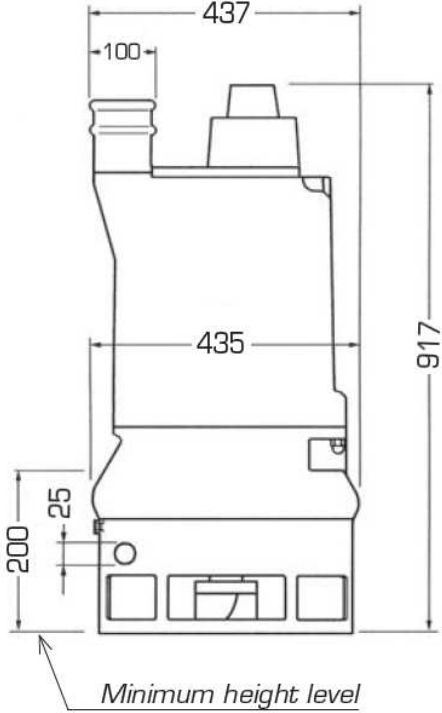
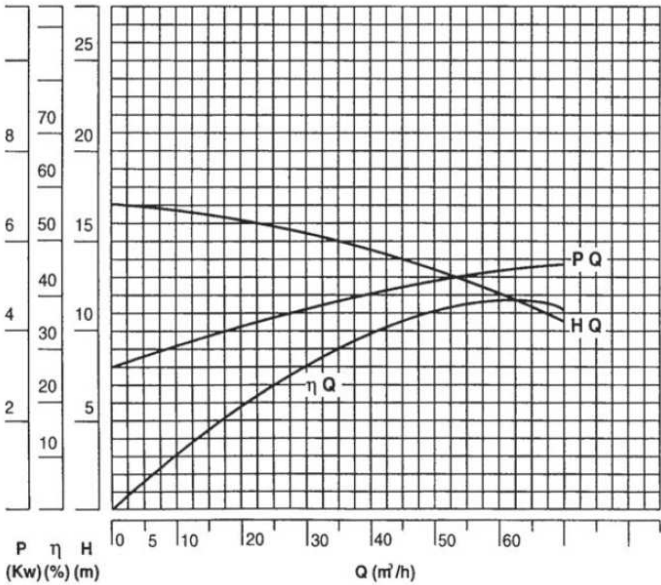

KARTA STROJE

evidenční číslo: 55

typ stroje	čerpadlo	výrobce/označení	Dragflow EL 7,5 F	
v provozu od		výrobní číslo	bez v.č.	
otáčky		1 450 rpm		
typ oběžného .kola		otevřené		
označení ob. kola		-		
průměr ob.kola		260 mm		
průchodnost		25 mm		
motor (typ)		5,5 kW		
napětí		3x400 V, 50 Hz		
izolace		F 155°C		
P ₁ (P ₂)		5,5 kW		
I _N (I _s)		12 A		
kabel		15 m – 4x10 mm ²		
hmotnost		250 kg		
další příslušenství:				
medium (teplota)		40°C		dodané montážní příslušenství:
pracovní charakteristika			hydraulické parametry:	
		max. průtok Q_{max}	l/s	16,7
		max. dopravní výška H_{max}	m	12
		poznámka		